

Vielen Dank, dass Sie sich beim Kauf Ihrer neuen Lenkereinheit für ein Produkt aus unserem Haus entschieden haben.

**!** Vergleichen Sie die Level-Zahl am Lenker mit der nebenstehenden Tabelle und vergewissern Sie sich, ob dieser für den vorgesehenen Einsatzzweck geeignet ist.

**!** Lesen Sie vor Gebrauch die nachfolgenden Montage- und Sicherheitshinweise aufmerksam durch. Bewahren Sie die Hinweise sorgfältig auf und geben Sie diese ggf. an den Nachbesitzer weiter.

### Montage

Die Montage setzt eine entsprechende Grundkenntnis voraus. Sollten Sie über diese nicht verfügen, so wenden Sie sich bitte an den Fahrrad-Fachhandel.

■ Überprüfen Sie vor der Montage die Kompatibilität zwischen dem Lenkerbügel und dem Vorbau.

■ Überprüfen Sie auch, ob die Differenz der Durchmesser zwischen dem Klemmbereich des Lenkerbügels **A** und der Lenkerklemmung des Vorbaus nicht mehr als +0,2 mm beträgt.

■ Achten Sie darauf, ob die Lenkerklemmung des Vorbaus gratfrei ist, d.h. keine scharfen Kanten oder Ähnliches aufweist, dies könnte zu einem Lenkerbügelbruch führen.

■ Achten Sie auch darauf, dass die Klemmflächen sauber und fettfrei sind!

**!** **Kombinieren Sie aus Sicherheitsgründen keinen Aluminium-Lenkerbügel mit einem Stahl-Vorbau (Materialmix), es besteht Bruchgefahr!**

■ Setzen Sie den Klemmbereich **A** des Lenkerbügels mittig in die Lenkerklemmung des Vorbaus ein und fixieren Sie diese leicht.

■ Richten Sie jetzt den Lenkerbügel auf Ihre individuellen Bedürfnisse aus.

■ Ziehen Sie nun die Lenker-Klemmschraube(n) am Vorbau mit dem von Ihrem Vorbauhersteller vorgegebenen Anzugswert fest.

**!** **Aus Sicherheitsgründen darf der max. Anzugswert von 16 Nm nicht überschritten werden.**

■ Montieren Sie anschließend die restlichen Komponenten wie z. B. Schalt-/Bremshebel und Griffe gemäß der Vorgabe des jeweiligen Herstellers.

### Falten

■ Für den Transport drücken Sie den Knopf **B** nach unten.

■ Jetzt können Sie die Verschlussklappe **C** öffnen und aushängen.

■ Nun können Sie die beiden Lenkerhälften **D** nach hinten klappen.

**!** **Verwenden Sie zum Öffnen der Verschlussklappe keinen Schraubendreher oder ähnliches Werkzeug, die Klappe könnte dabei beschädigt werden.**

■ Durch anschließendes Schließen der Verschlussklappe **C** sichern Sie die beiden Lenkerhälften für den Transport.

■ Für den Fahrbetrieb öffnen Sie die Verschlussklappe.

■ Schwenken Sie nun die beiden Lenkerhälften **D** nach vorne und hängen Sie die Verschlussklappe **C** wieder ein.

■ Jetzt schließen Sie die Verschlussklappe **C**, indem Sie dieselbe nach unten drücken.

**!** **Stellen Sie sicher, dass die Verschlussklappe richtig geschlossen ist.**

### Wartung

Um eine hohe Leistung, Sicherheit und lange Lebensdauer zu gewährleisten, ist eine regelmäßige Wartung nach ca. 50 Faltvorgängen erforderlich.

■ Überprüfen Sie hierzu, ob sich die Verschlussklappe mit Vorspannung schließen lässt.

■ Sollte keine Vorspannung mehr vorhanden sein, so drehen Sie mit einem 3 mm Innensechskant-Schlüssel die Einstellschraube **E** einige Umdrehungen im Uhrzeigersinn.

**!** **Stellen Sie sicher, dass sich die Verschlussklappe mit ausreichender Vorspannung schließen lässt.**

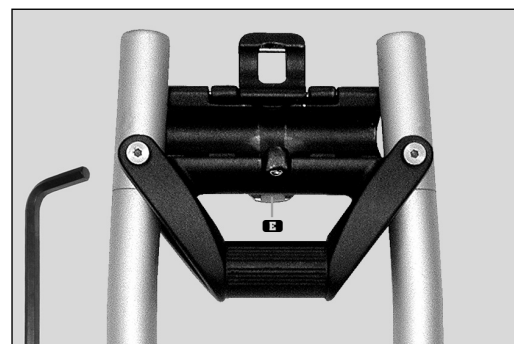
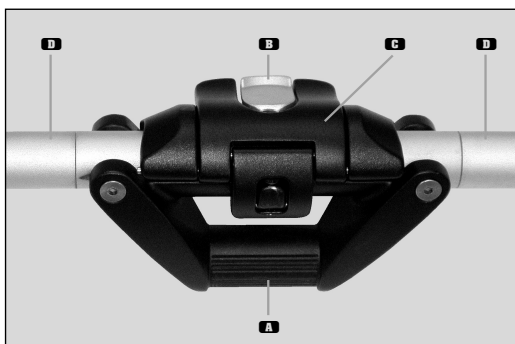
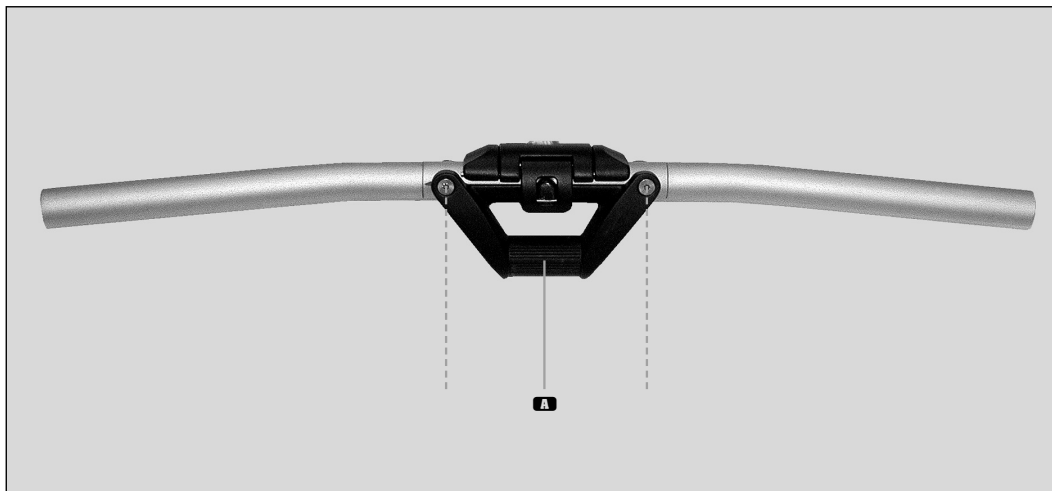

### Sicherheitshinweis

Kontrollieren Sie die Faltenkereinheit vor jeder Fahrt auf festen Sitz sowie auf mögliche Beschädigungen.

Kontrollieren Sie regelmäßig auch den Bereich neben der Vorbauklemmung. Sollten Sie dabei einen Haar- oder Anriss feststellen, so muss der Lenker umgehend ausgetauscht werden.

**!** Dieser Lenkerbügel ist nicht für Mountainbiking und Wettkämpfe geeignet. Die hohen Beanspruchungen könnten zum Bruch des Lenkerbügels führen.

**!** Beim Fahrradtransport mit dem Auto darf das Fahrrad nicht kopfstehend am Lenkerbügel oder den Lenkerhörnchen befestigt werden, da sonst hohe dynamische Kräfte am Lenkerbügel auftreten, was zu einer Materialermüdung und anschließend zum Bruch führen kann.

**!** Montieren Sie keine Lenkertaschen oder Lenkerkörbe. Dies könnte zum Bruch des Lenkerbügels führen.

**!** Aus Sicherheitsgründen muss die Faltenkereinheit nach einer Beschädigung unbedingt ausgetauscht werden.

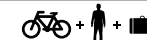

### Mountain-Bike/Race-Bike

Safety Level

	max. 100 kg	max. 100 kg	1	2	3	4	5	6
	max. 120 kg	max. 120 kg	1	2	3	4	5	6
<b>E-BIKE</b>	max. 100 kg	max. 100 kg	1	2	3	4	5	6
<b>E-BIKE</b> 25 km/h + 45 km/h	max. 120 kg	max. 120 kg	1	2	3	4	5	6

### Trekking-Bike

Safety Level

	max. 100 kg	max. 100 kg	1	2	3	4	5	6
	max. 120 kg	max. 120 kg	1	2	3	4	5	6
	max. 140 kg	max. 140 kg	1	2	3	4	5	6
	max. 160 kg	max. 160 kg	1	2	3	4	5	6
<b>E-BIKE</b> 25 km/h	max. 140 kg	max. 100 kg	1	2	3	4	5	6
<b>E-BIKE</b> 25 km/h	max. 160 kg	max. 140 kg	1	2	3	4	5	6
<b>E-BIKE</b> 45 km/h*	max. 140 kg	max. 140 kg	1	2	3	4	5	6
<b>E-BIKE</b> 45 km/h*	max. 160 kg	max. 140 kg	1	2	3	4	5	6

### City-Bike

Safety Level

	max. 100 kg	max. 100 kg	1	2	3	4	5	6
	max. 120 kg	max. 120 kg	1	2	3	4	5	6
	max. 140 kg	max. 140 kg	1	2	3	4	5	6
	max. 160 kg	max. 160 kg	1	2	3	4	5	6
	max. 180 kg	max. 180 kg	1	2	3	4	5	6
<b>E-BIKE</b> 25 km/h	max. 140 kg	max. 100 kg	1	2	3	4	5	6
<b>E-BIKE</b> 25 km/h	max. 160 kg	max. 140 kg	1	2	3	4	5	6
<b>E-BIKE</b> 25 km/h	max. 180 kg	max. 160 kg	1	2	3	4	5	6
<b>E-BIKE</b> 45 km/h*	max. 140 kg	max. 140 kg	1	2	3	4	5	6
<b>E-BIKE</b> 45 km/h*	max. 160 kg	max. 140 kg	1	2	3	4	5	6

### Jugend/Young adult

Safety Level

	max. 100 kg	max. 100 kg	1	2	3	4	5	6
--	-------------	-------------	---	---	---	---	---	---

### Kinderrad/Youth-Bike

Safety Level

12"-24"	1	2	3	4	5	6
---------	---	---	---	---	---	---

Die Produktklassifizierung der ergotec Safety Level entspricht der DIN EN ISO 4210 Norm für Fahrräder und DIN EN 15194 für E-Bikes. E-Bike-Typ: Trittunterstützung bis angegebene Geschwindigkeit.

\*Nachträglicher Einbau nur mit Abnahme einer anerkannten Prüfstelle und Eintragung in die Fahrzeugpapiere.

### Garantie

Für **ergotec Lenker** gelten folgende Garantiezeiten:

- aus hochfestem Micro Alloy Steel Material **10 Jahre oder 50.000 km**
- mit Sicherheitslevel 6 **6 Jahre oder 35.000 km**
- mit Sicherheitslevel 5 **5 Jahre oder 30.000 km**
- mit Sicherheitslevel 4 **4 Jahre oder 25.000 km**
- mit Sicherheitslevel 3 **3 Jahre oder 20.000 km**
- mit Sicherheitslevel 2 **3 Jahre oder 15.000 km**

Eventuelle Garantiesprüche sollten über den Fahrrad-Fachhandel abgewickelt werden.

Thank you for deciding to buy your new handlebar from our company.

**!** Compare the level number on the handlebar with the adjacent table in order to check whether it is suitable for the intended use.

**!** Before use please read the following assembly and safety instructions carefully. Keep them in a safe place and pass them on to the next owner if necessary.

### Assembly

Basic technical knowledge is required for the assembly of this product. If you do not have this knowledge, please use the services of a specialist bicycle dealer.

- Before assembly please check that the handlebar and the stem are compatible.
- Make sure that the difference in diameter between the fixing area of the handlebar **A** and the clamping area of the stem is no greater than + 0.2 mm.
- Ensure that the clamping area of the stem is free from burrs, sharp edges or similar defects which could damage the handlebar.
- Make sure that the surfaces to be clamped are clean and free from grease!

**!** For safety reasons aluminium handlebars should not be combined with a steel stem (mixed materials), because this could lead to breakage!

- Place the fixing area **A** of the handlebar in the centre of the clamping area of the stem and clamp it lightly.
- Now set the angle of the handlebar to your individual requirements.
- Tighten the handlebar clamping screw(s) on the stem to the degree of tightness specified by the stem manufacturer.

**!** For safety reasons the max. tightness value of 16 Nm must not be exceeded.

- Now you assemble the remaining components such as the gear lever, brake lever, grips and bar ends in according with the instructions of the individual manufacturer.

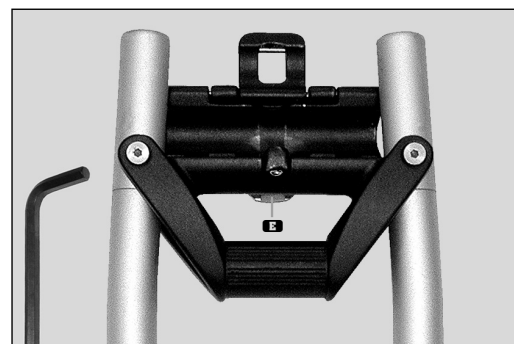
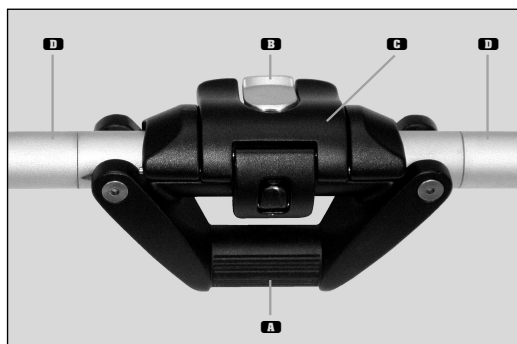
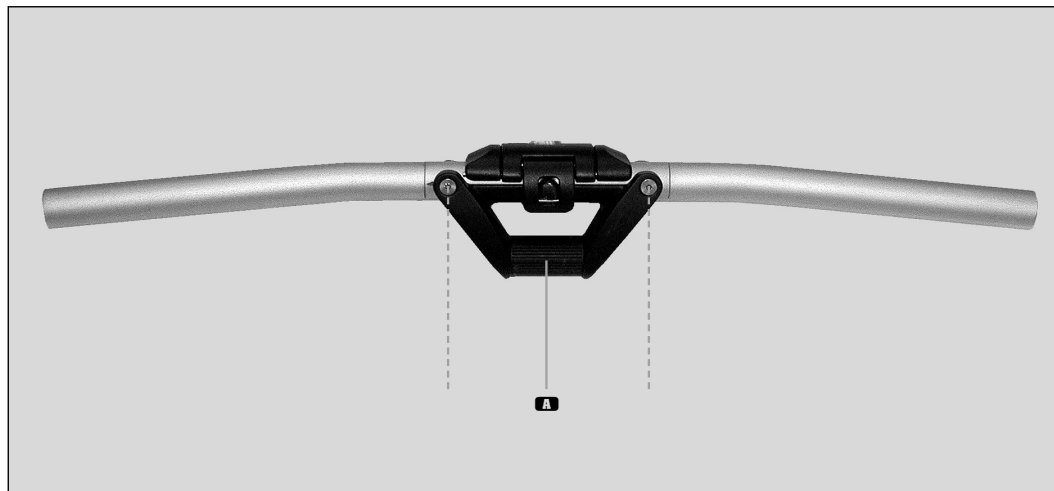

### Folding the unit

- To transport the unit you press down button **B**.
- You can now open and unclip locking cap **C**.
- Now the two halves of the handlebar **D** can be folded backwards.

**!** Do not use a screwdriver or similar tools to open the locking cap, as this could damage it.

- When you close the locking cap **C** again you have secured the two halves of the handlebar for transport.
- To replace handlebar in the riding position open the locking cap.
- Fold the two halves of the handlebar **D** forwards and refit the locking cap **C**.
- Now close the locking cap **C** by pressing it downwards.

**!** Make sure that the locking cap is firmly closed.

### Maintenance

To ensure good performance, safety and long life the unit, should be serviced after approx. 50 folding operations.

- For this purpose you check if the locking cap can be closed with initial tension.
- If there is no longer any initial tension you turn the setting screw **E** several clockwise revolutions with a 3 mm hexagonal key.

**!** Make sure that the locking key can be closed with enough initial tension.

### Safety instructions

Before every ride you should check the folding handlebars for tightness and for possible damage.

You should also make a regular check on the area around the stem clamp. If you see a hairline crack or incipient cracking the handlebars should be replaced immediately.

- !** This handlebar is not suitable for mountain biking or competitions. The heavy demands made on it could lead to breakage of the handlebar.
- !** When transporting the bicycle upside down by car the bicycle should not be fastened by the handlebar, because this subjects it to strong dynamic pressure which could lead to material fatigue and possible breakage.
- !** Do not mount any bags or baskets on the handlebar. This could cause the handlebar to break.
- !** To prevent any risk of accident the folding handlebar unit must always be replaced after damage.

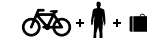
 Lenksystem  
 Steering system

 Sattelstütze  
 Seatpost

### Mountain-Bike/Race-Bike

Safety Level

	max. 100 kg	max. 100 kg	1	2	3	4	5	6
	max. 120 kg	max. 120 kg	1	2	3	4	5	6
<b>E-BIKE</b>	max. 100 kg	max. 100 kg	1	2	3	4	5	6
25 km/h + 45 km/h	max. 120 kg	max. 120 kg	1	2	3	4	5	6

### Trekking-Bike

Safety Level

	max. 100 kg	max. 100 kg	1	2	3	4	5	6	
	max. 120 kg	max. 120 kg	1	2	3	4	5	6	
	max. 140 kg	max. 140 kg	1	2	3	4	5	6	
	max. 160 kg	max. 160 kg	1	2	3	4	5	6	
<b>E-BIKE</b>	25 km/h	max. 140 kg	max. 100 kg	1	2	3	4	5	6
<b>E-BIKE</b>	25 km/h	max. 160 kg	max. 140 kg	1	2	3	4	5	6
<b>E-BIKE</b>	45 km/h*	max. 140 kg	max. 140 kg	1	2	3	4	5	6
<b>E-BIKE</b>	45 km/h*	max. 160 kg	max. 140 kg	1	2	3	4	5	6

### City-Bike

Safety Level

	max. 100 kg	max. 100 kg	1	2	3	4	5	6	
	max. 120 kg	max. 120 kg	1	2	3	4	5	6	
	max. 140 kg	max. 140 kg	1	2	3	4	5	6	
	max. 160 kg	max. 160 kg	1	2	3	4	5	6	
	max. 180 kg	max. 180 kg	1	2	3	4	5	6	
<b>E-BIKE</b>	25 km/h	max. 140 kg	max. 100 kg	1	2	3	4	5	6
<b>E-BIKE</b>	25 km/h	max. 160 kg	max. 140 kg	1	2	3	4	5	6
<b>E-BIKE</b>	25 km/h	max. 180 kg	max. 160 kg	1	2	3	4	5	6
<b>E-BIKE</b>	45 km/h*	max. 140 kg	max. 140 kg	1	2	3	4	5	6
<b>E-BIKE</b>	45 km/h*	max. 160 kg	max. 140 kg	1	2	3	4	5	6

### Jugend/Young adult

Safety Level

	max. 100 kg	max. 100 kg	1	2	3	4	5	6
--	-------------	-------------	---	---	---	---	---	---

### Kinderrad/Youth-Bike

Safety Level

12"-24"	1	2	3	4	5	6
---------	---	---	---	---	---	---

The product classification of the ergotec Safety Level corresponds to the DIN EN ISO 4210 norm for bikes and DIN EN 15194 for e-bikes. E-bike-type: pedal assist up to the indicated speed.

\* Retrofitting only with the approval of a recognised certifying body and entry in the documents for the bike.

### Guarantee

For **ergotec** handlebars the following guarantee periods apply:

- made of highly robust micro alloy steel material **10 years or 50,000 km**
- with safety level 6 **6 years or 35,000 km**
- with safety level 5 **5 years or 30,000 km**
- with safety level 4 **4 years or 25,000 km**
- with safety level 3 **3 years or 20,000 km**
- with safety level 2 **3 years or 15,000 km**

Guarantee claims should be processed through a specialist bicycle dealer.